

Processo de acabamento

MRC-200 Máquina de Retificar



Retifica o corpo das rolhas (regulação da ovalização da superfície).



Alimentação

Alimentação Elétrica
415/240V (3Ph+N+T) 50 Hz



Potência

Potência Instalada
10.0 kW



Ar Comprimido

Alimentação de Ar
Comprimido 5 a 7 bar



Ruído

< 70 dB



Cadência

Cadência nominal
15 000 a 20 000 rolhas/hora
(24x38 mm)

Características gerais

- ✓ Possibilidade de retificar rolhas de diferentes calibres;
- ✓ Sistema de retificação das mós semiautomático;
- ✓ Monitorização do esforço efetuado na operação de retificação;
- ✓ Ampla gama de sistemas de alimentação à escolha do cliente.

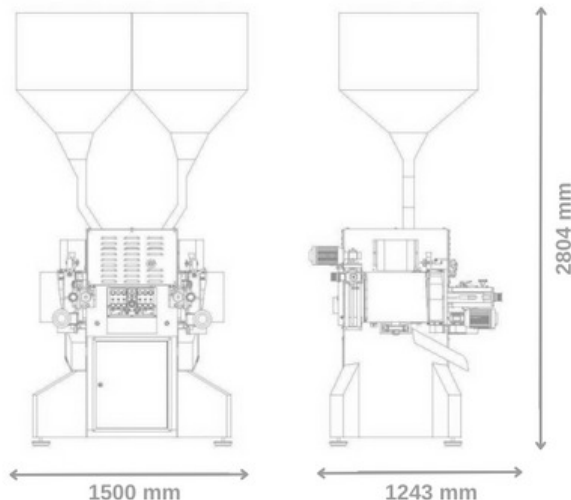

Dimensões

A 2804 mm x P 1247 mm x L 1500 mm

Peso

750 kg



www.azevedosindustria.com

Lourosa, Portugal

+351 22 747 15 70 (Custo de chamada para rede fixa nacional) • geral@azevedosindustria.com

